

FREEDOM TO CREATE™

**Read the following instructions before operating the luminaire.**

Lisez les instructions suivantes avant d'utiliser le luminaire. / Lea el siguiente instructivo antes de operar el luminario.

EcoSense Lighting fixtures must be installed by a qualified electrician.

EcoSense Eclairage doit être installé par un électricien qualifié. / Las luminarias EcoSense deben ser instaladas por personal calificado.

EcoSense Lighting, Inc. is not responsible if its fixtures are not installed in accordance with all national and local safety standards.

EcoSense Lighting, Inc n'est pas responsable si son appareils ne sont pas installés conformément à toutes les normes de sécurité nationales et locales. / EcoSense Lighting, Inc. no será responsable, si sus luminarias no se instalan de acuerdo con todas las normas de seguridad nacionales y locales.



IP66



IK10



Part Number: MNL-000089-00



Surge Protection Devices with a minimum discharge current rating of 20kA, that meet UL1449, CSA C22.2 No. 269.1, and IEC TR 62066, should be installed on each branch circuit. / Les dispositifs de protection contre les surtensions avec un courant de décharge nominal de 20 kA, conformes aux normes UL1449, CSA C22.2 n° 269.1 et IEC TR 62066, doivent être installés sur chaque circuit de dérivation. / En cada circuito derivado deben instalarse dispositivos de protección contra sobretensiones que soporten una corriente de descarga mínima de 20 kA y que cumplan con las normas UL1449, CSA C22.2 núm. 269.1 e IEC TR 62066.

MACRO™ Aiming System

Système d'objectif MACRO™ / Sistema de Apuntar MACRO™

INCLUDED

Inclus / Se Incluye

RISE F170 Installation Guide

RISE F170 Guide d'installation / Guía de instalación para RISE F170

Every lighting fixture includes firmware that facilitates electronic dimming control

Tous les luminaires incluent un micrologiciel qui permet un contrôle électronique de l'intensité lumineuse / Cada accesorio de iluminación posee un firmware que facilita el control del regulador electrónico (dimmer)

***For other RISE Installation Guides visit <https://www.ecosenselighting.com/resources/#rise>**

***Pour d'autres guides d'installation RISE, visitez <https://www.ecosenselighting.com/resources/#rise>**

/*Para consultar otras Guías de Instalación de RISE, visite <https://www.ecosenselighting.com/resources/#rise>

OPTIONAL ITEMS

Articles de optionnels / Ítems opcionales

Interchangeable Lens

Lentilles Interchangeables / Lentes Intercambiables

Color Filter

Filtre de Couleur / Filtro de Color

Snoot/Half Snoot

Coupe-Flux/Demie Coupe-Flux / Cono/Medio Cono

Canopy/Junction Box Cover

Pavillon/Couvercle de la Boite de Jonction / Cubierta/Tapa del Cajetín de Conexiones

EcoSpec® LDCM 0-10V Module

EcoSpec® LDCM 0-10V Module / EcoSpec® LDCM 0-10V Módulo

***For more accessories visit <https://www.ecosenselighting.com/products/#rise-accessories>**

***Pour un plus grand choix d'accessoires, visitez <https://www.ecosenselighting.com/products/#rise-accessories>**
/*Para ver más accesorios, visite la página <https://www.ecosenselighting.com/products/#rise-accessories>

NOTES

Screw Torque Settings:

Screws to replace the Lens and Bezel

1.25Nm ± 0.25Nm

Screws for MACRO™ Lock Pan and Tilt

27.0Nm ± 2.0Nm

IC Cable Length

0.48m (19in)

EC Cable Length

3.048m (10ft)

NPT Fitting Height

12.7mm (0.5in)

Wire Color Description

Brown = Line

Blue = Neutral

Green/Yellow = Ground

PLAN THE INSTALLATION / Plan de l'installation / Planifique la Instalación

Verify the Electrical Plan / Vérifiez le Plan Électrique / Verifique el Diagrama Eléctrico

Fixture-to-Fixture Runs

Câblage du Dispositif Defixation / Tendidos de Accesorio a Accesorio

UL ONLY / UL SEULEMENT / UL ÚNICAMENTE

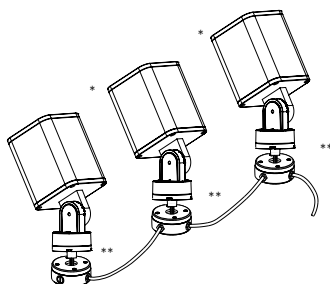
**Direct to Junction Box**

Direct Vers la Boite de Jonction / Directo al cajetín de Conexiones

UL ONLY / UL SEULEMENT / UL ÚNICAMENTE

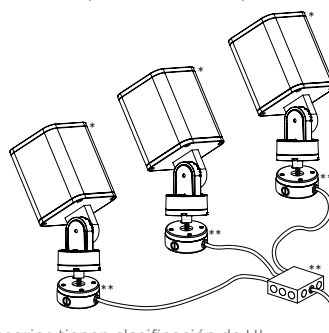

CAUTION: Luminaires should not be installed such that they are looked into directly for long periods of time.
ATTENTION : les luminaires doivent être installés de sorte que l'on ne regarde pas directement à l'intérieur pendant trop longtemps.
/*PRECAUCIÓN: no se debe instalar las luminarias en una posición que implique contacto visual directo durante largos períodos de tiempo.

* Fixtures are UL Listed / Les dispositifs de fixation sont répertoriés UL / Los accesorios tienen clasificación de UL

** Fixture mounting and wiring to junction box must be done in accordance to local code / Le montage du dispositif de fixation et le câblage à la boîte de jonction doivent être effectués conformément au code local / El montaje y cableado al cajetín de conexiones se deberá ejecutar conforme a los códigos locales

ECOSENSE®

ECOSENSE LIGHTING INC.
837 NORTH SPRING STREET
SUITE 103
LOS ANGELES, CA 90012

P • 310.496.6255
F • 310.496.6256
T • 855.632.6736
855.6.ECOSEN

SPECIFICATIONS SUBJECT TO CHANGE WITHOUT NOTICE.
VISIT [ECOSENSELIGHTING.COM](https://www.ecosenselighting.com) FOR THE MOST CURRENT SPECIFICATIONS.
FOR A LIST OF PATENTS VISIT [ECOSENSELIGHTING.COM/IP-PORTFOLIO/](https://www.ecosenselighting.com/ip-portfolio/)
©2019 ECOSENSE LIGHTING INC. ALL RIGHTS RESERVED. ECOSENSE, THE ECOSENSE LOGO, TROV, TROV AND ECOSPEC ARE REGISTERED TRADEMARKS OF ECOSENSE LIGHTING INC.
RISE™, SLIM COVER™, FREEDOM TO CREATE™, MACRO™, FLIP-TO-FLAT™ ARE TRADEMARKS OF ECOSENSE LIGHTING INC.

INSTALL THE FIXTURES

Installez le Calendrier / Instale los Accesorios

Select Mounting Option

Sélectionnez L'option de Montage / Seleccione una Opción de Montaje

Choose method best suited for mounting surface and installation application

Choisir la méthode la mieux adaptée pour montage en surface et l'application d'installation / Elija el método más adecuado a la superficie de soporte y aplicación de la instalación



Ensure power is OFF

Assurez que la puissance est sur OFF /
Asegúrese de que la alimentación esté apagada /
قال غالإلا عضو يف ةق اطلالاردصم نأ دكأت (OFF)

MOUNT ON A JUNCTION BOX*

Installation de la Boîte de Jonction* / Montaje Sobre un Cajetín de Conexiones*

UL ONLY

UL SEULEMENT / UL ÚNICAMENTE

IC - Internal Cable (19in/48.26cm Flying Leads)

IC - Câble Interne (19in/48.26cm Bretelle) / IC - Cable para interiores (terminales móviles de 19 pulgadas/48,26 cm)

Optional canopy accessory parts are sold separately

Les pièces accessoires de l'auvent optionnel sont vendues séparément / Los accesorios opcionales para la cubierta se venden por separado

1. Choose junction box* type, and secure to mounting surface.
 2. Mount fixture via 1/2 inch NPT fitting and 1/2 inch NPT lock nut to the architectural junction box* canopy and seal the screw holes and side gasket using RTV and Seal tape. Run wires through the junction box* cover or canopy sealing and gasket ring.
 3. Create secure wire connections to the main power cables through wire nuts or wiring block as per local electrical code. (Refer to images for both flying leads exiting the fixture and external rated cable.)
 4. Fasten architectural junction box canopy to the junction box. (For damp or wet locations, use an exterior rated junction box and install per manufacturer instructions.)
1. Sélectionnez le type de boîte de jonction* et l'installer solidement à la surface de montage.
 2. Installez le dispositif de fixation à l'aide d'un raccord NPT de 1/2 pouce et un vis de serrage NPT au pavillon de la boîte de jonction* et scellez les trous de vis et le joint d'étanchéité latéral en utilisant un adhésif scellant RTV et un ruban d'étanchéité. Passez les câbles dans l'anneau de scellage ou l'anneau-joint du pavillon ou du couvercle de la boîte de jonction.
 3. Liez solidement les câbles de raccordement aux câbles d'alimentation principaux à l'aide de capuchons de connexion ou de blocs de câblage selon le code local de l'électricité. (Consultez les illustrations des bretelles dans les dispositifs de fixation et du câble nominal externe.)
 4. Fixez le pavillon de la boîte de jonction à la boîte de jonction. (Pour les emplacements humides ou de surfaces mouillées, utilisez une boîte de jonction externe nominale et l'installer selon les instructions du fabricant.)
1. Elija el tipo de cajetín de conexiones* y fíjelo a la superficie de montaje.
 2. Con la ayuda de un conector NPT de 1/2 pulgada y su correspondiente tuerca, fije el reflector a la cubierta del cajetín de conexiones* y selle los orificios de los tornillos y junta lateral con RTV y cinta sellante. Pase los cables a través del sello y la junta de la tapa del cajetín de conexiones* o cubierta.
 3. Mediante tuercas para cables o un bloque de cableado, conecte de manera segura los cables al cableado del interruptor principal. (Consulte las imágenes tanto para los terminales móviles que salen del reflector como para el cable clasificado para exteriores.)
 4. Asegure la cubierta al cajetín de conexiones. (Para zonas con alta humedad, utilice un cajetín de conexiones clasificado para exteriores y realice la instalación conforme a las instrucciones del fabricante.)

NON-ECOSENSE CANOPY

Non EcoSense Pavillon / Cubierta no EcoSense

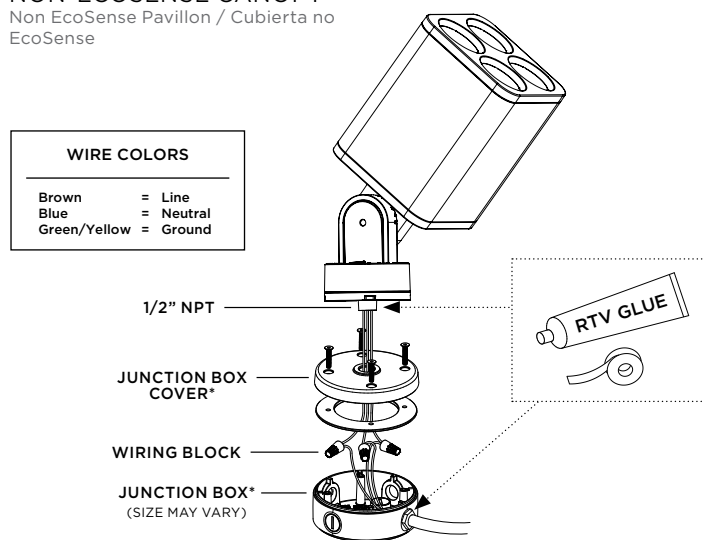

*Supplied by others

*Offerts par d'autres fournisseurs / *Suministrado por otros proveedores

ECOSENSE CANOPY

EcoSense Pavillon / Cubierta EcoSense

Sold Separately

Vendu séparément / Se vende por separado

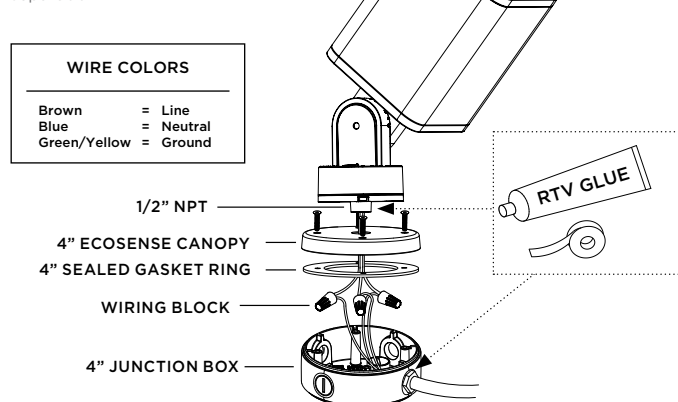

*See specific installation instructions of EcoSense Canopy/Junction Box Cover

*Voir les instructions d'installation spécifiques pour les pavillons/couvercle de boîte de jonction d'EcoSense / *Consulte las instrucciones específicas de instalación para la cubierta/tapa de cajetín de conexiones de EcoSense

ECOSENSE®

ECOSENSE LIGHTING INC.
837 NORTH SPRING STREET
SUITE 103
LOS ANGELES, CA 90012

P • 310.496.6255
F • 310.496.6256
T • 855.632.6736
855.6.ECOSEN

SPECIFICATIONS SUBJECT TO CHANGE WITHOUT NOTICE.
VISIT ECOSENSELIGHTING.COM FOR THE MOST CURRENT SPECIFICATIONS.
FOR A LIST OF PATENTS VISIT ECOSENSELIGHTING.COM/IP-PORTFOLIO/
©2019 ECOSENSE LIGHTING INC. ALL RIGHTS RESERVED. ECOSENSE, THE ECOSENSE LOGO, TROV, TROV AND ECOSPEC ARE REGISTERED TRADEMARKS OF ECOSENSE LIGHTING INC.
RISE™, SLIM COVER™, FREEDOM TO CREATE™, MACRO™, FLIP-TO-FLAT™ ARE TRADEMARKS OF ECOSENSE LIGHTING INC.

MOUNT TO SURFACE

Montage en Surface / Montaje Sobre una Superficie

Surface Mount Bracket accessory included with EC versions

Les accessoires de support pour le montage en surface inclus avec les versions EC / Las versiones EC incluyen una base accesorio para montaje sobre superficie

EC - Exterior-Rated/External Cable Side Exit and External Cable Bottom Exit

Sortie latérale de câble externe nominal/externe et sortie inférieure de câble externe / EC - Cable con clasificación para exteriores - Salida lateral y salida inferior para el cable externo

1. Fasten Surface Mount bracket to the base of the fixture using the four M3 screws provided.
2. Mount fixture to Surface using two 1/4 inch or M6 flat head screws.
3. Create secure wire connections between the EC Cable and the main power cables through wire nuts or wiring block as per local electrical code.
4. For damp or wet locations, use an exterior rated junction box and install per manufacturer instructions.

1. Fixez le support de montage en surface à la base du dispositif de fixation en utilisant quatre vis M3 fournies.
2. Installez le montage sur la surface en utilisant deux vis à tête plate de 1/4 po ou M6.
3. Liez solidement les raccordements entre le câble EC et les câbles d'alimentation principaux à l'aide de capuchons de connexion ou de blocs de câblage selon le code local de l'électricité.
4. Pour les emplacements humides ou de surfaces mouillées, utilisez une boîte de jonction externe nominale et l'installer selon les instructions du fabricant.

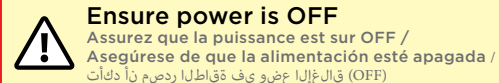

1. Usando los cuatro tornillos M3 provistos, asegure la base para montaje sobre superficie a la base del reflector.
2. Usando los dos tornillos de 1/4 de pulgada o M6 con cabeza plana, monte el reflector a la superficie.
3. Mediante tuercas para cables o un bloque de cableado, conecte de manera segura los cables externos al cableado del interruptor principal conforme a los códigos eléctricos locales.
4. Para zonas con alta humedad, utilice un cajetín de conexiones clasificado para exteriores y realice la instalación conforme a las instrucciones del fabricante.

SURFACE MOUNT

Montage en Surface / Montaje Sobre una Superficie

SURFACE MOUNT

Montage en Surface / Montaje Sobre una Superficie

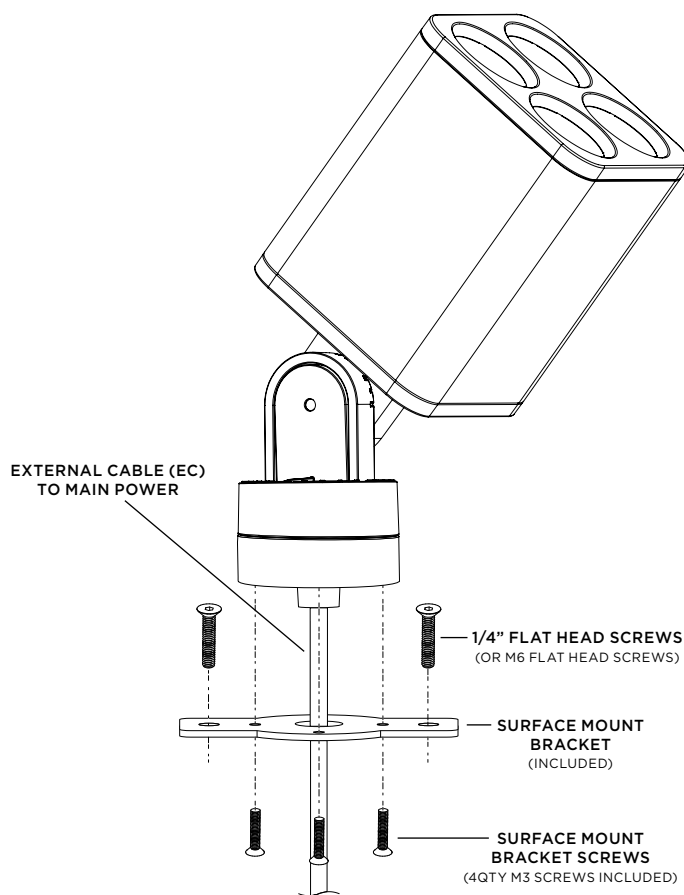
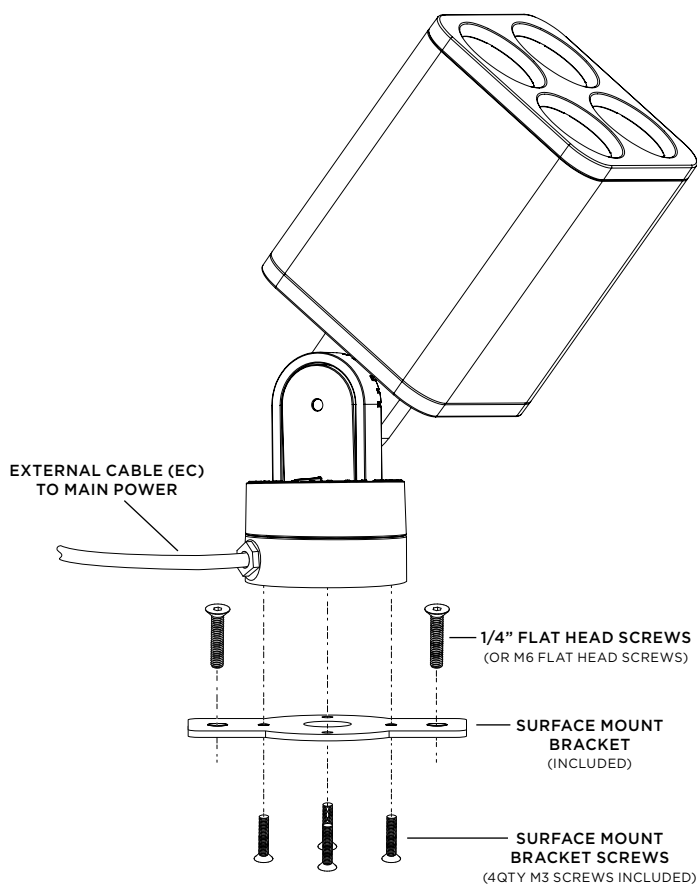

MOUNT TO POLE OR POST

Montage sur Pôle ou Poteau / Montaje Sobre un Asta o Poste

Post Cap accessory sold separately

Le capuchon de poteau est vendu séparément / La tapa del asta/poste se vende por separado



Ensure power is OFF

Assurez que la puissance est sur OFF /
Asegúrese de que la alimentación esté apagada /
قالغإلا عضو يف ةقاطال روصم نأ دكأت (OFF)

1. Fasten Pole Cap accessory to the fixture via 1/2 inch NPT fitting.
2. For internal cable option, feed cable through Pole or Post to termination location.
3. For external cable option, route cable to Junction Box*.
4. Mount fixture with pole cap accessory to Pole or Post and secure via two set screws.
5. Create secure wire connections between the EC Cable and the main power cables through wire nuts or wiring block as per local electrical code.
6. For damp or wet locations: For UL, use an exterior rated junction box and install per manufacturer instructions. For CE use recommended junction box *WISKA COMBI 308*.

1. Fixez le capuchon de poteau au dispositif de fixation avec un raccord NPT de 1/2 pouces.
2. Pour les options de câblage interne, connectez le câble par le pôle ou le poteau à l'emplacement de terminaison.
3. Pour l'option d'utilisation du câble externe, passez le câble à la boîte de jonction*.
4. Installez le dispositif de fixation avec la coupelle au pôle ou au poteau et fixez avec deux vis de pression.
5. Liez solidement les raccordements entre le câble EC et les câbles d'alimentation principaux à l'aide de capuchons de connexion ou de blocs de câblage selon le code local de l'électricité.
6. Pour les emplacements humides ou les surfaces mouillées : (pour les emplacements de type UL, utilisez une boîte de jonction externe nominale et l'installez selon les instructions du fabricant.) Pour un dispositif de type CE, utilisez la boîte de jonction recommandée *WISKA COMBI 308*.

1. Con la ayuda de un conector NPT de 1/2 pulgada, asegure la tapa del asta al reflector.
2. Para la opción de cable interno, introduzca el cable a través del asta o poste hasta el punto de conexión.
3. Para la opción de cable externo, extienda el cable hasta el cajetín de conexiones*.
4. Con el accesorio de la tapa del asta, monte el reflector al asta o poste y asegúrelo con los dos tornillos de sujeción.
5. Mediante tuercas para cables o un bloque de cableado, conecte de manera segura los cables externos al cableado del interruptor principal conforme a los códigos eléctricos locales.
6. Para zonas con alta humedad: Conforme a UL, utilice un cajetín de conexiones clasificado para exteriores y realice la instalación conforme a las instrucciones del fabricante. Conforme a CE, utilice el cajetín de conexiones recomendado *WISKA COMBI 308*.

INTERNAL CABLE

Câble Interne / Cable Interno

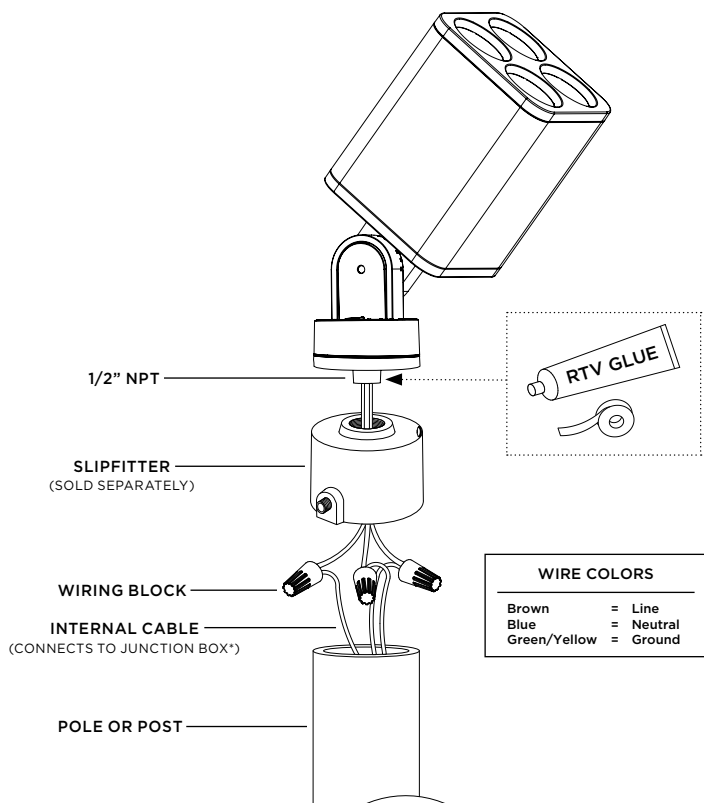

*Supplied by others

*Offerts par d'autres fournisseurs / *Suministrado por otros proveedores

EXTERNAL CABLE

Câble Externe / Cable Externo

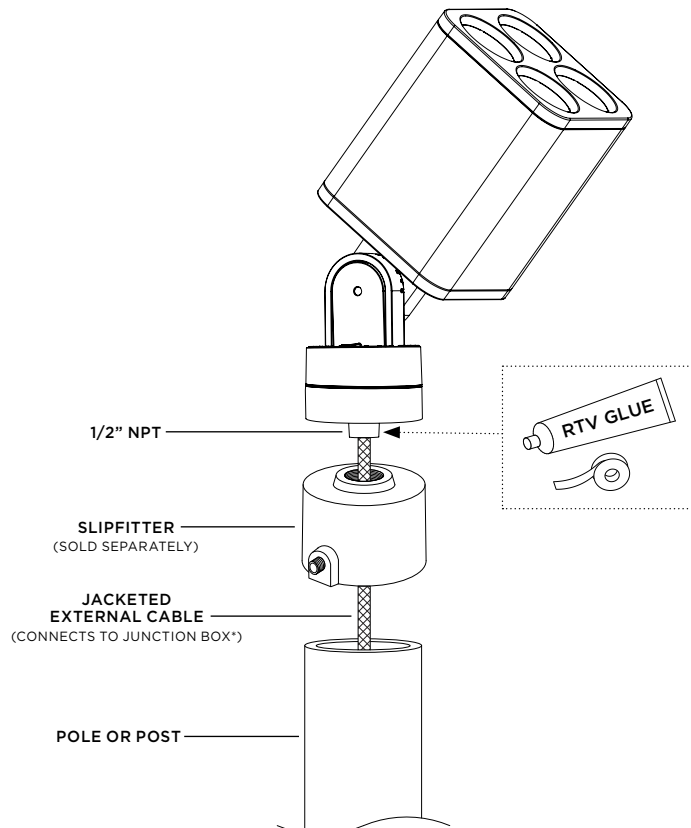

OPTIONAL INSTALL-F170 INTERCHANGEABLE LENS

Installation Optionnelle-F170 Lentilles Interchangeables / Instalación Opcional-F170 Lentes Intercambiables

- | | | |
|--|--|--|
| <ol style="list-style-type: none"> 1. Loosen the four screws on the Back Bezel with a 3mm hex driver or key until the Front Bezel comes off. Screws are captive and will not fully disengage. 2. Remove the center screw using a 3mm hex driver or key from the lens. 3. Remove the old lens, and install the new lens. Refer to Lens Installation Instructions for specifics. 4. Replace the new Lens and then re-fasten the Center Screw to 1.5Nm. 5. Secure the Front Bezel and tighten with the four screws from the back to 1.5Nm. | <ol style="list-style-type: none"> 1. Desserrez les quatre vis de la lunette arrière avec un tournevis hexagonal 3mm ou une clé jusqu'à ce que la lunette avant se détache. Les vis sont captives et ne vont pas de détacher totalement. 2. Enlevez la vis du centre des lentilles en utilisant un tournevis hexagonal de 3 mm ou une clé. 3. Enlevez l'ancienne lentille et installez les nouvelles lentilles. Référez-vous aux instructions d'installation pour les détails. 4. Remplacez par de nouvelles lentilles et remplacez la vis centrale avec le joint torique 1.5Nm. 5. Fixez le panneau avant et serrez les quatre vis au panneau arrière 1.5Nm. | <ol style="list-style-type: none"> 1. Afloje los cuatro tornillos del Bisel Posterior con un destornillador o llave de cabeza hexagonal de 3mm, hasta que salga el Bisel Frontal. Los tornillos tienen un tope de salida, por lo que no se desacoplarán completamente. 2. Retire el tornillo central de la lente, con un destornillador o llave de cabeza hexagonal de 3mm. 3. Retire la lente vieja e instale la nueva lente. Consulte las Instrucciones de Instalación de las Lentes, para obtener información específica. 4. Vuelva a colocar la Lente nueva, y vuelva a fijar el Tornillo Central a 1,5Nm. 5. Coloque el Bisel Frontal y ajuste los cuatro tornillos de la parte posterior a 1,5Nm. |
|--|--|--|

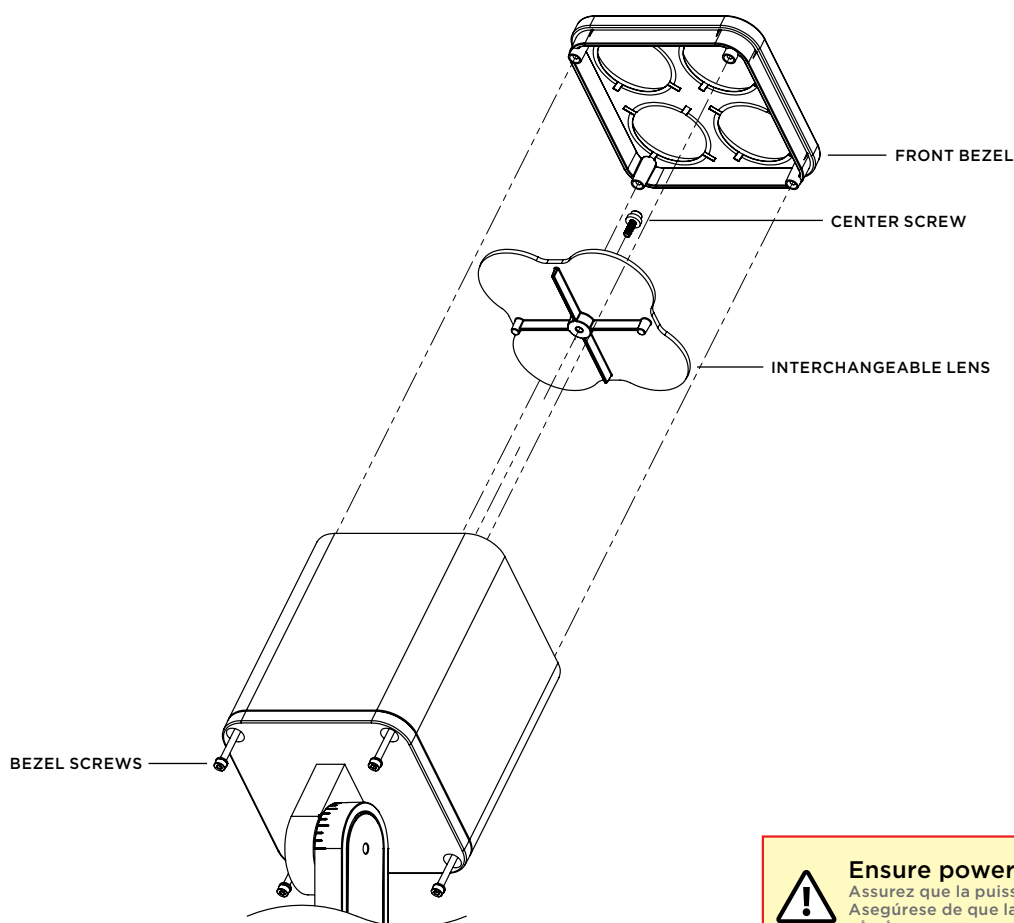

Ensure power is OFF

Assurez que la puissance est sur OFF /
Asegúrese de que la alimentación esté apagada /
قالغزالا عضو ي ف ةقاطلا ردمم نأ دكأت (OFF)

OPTIONAL INSTALL-F170 SNOOTS

Installation Optionnelle-F170 Coupe-Flux / Instalación Opcional-F170 Conos

- | | | |
|---|--|---|
| <ol style="list-style-type: none"> 1. Loosen the four screws on the Back Bezel with a 3mm hex driver or key until the Front Bezel comes off. 2. Place the Snoot on and then tighten the four screws from the back to 1.5Nm. | <ol style="list-style-type: none"> 1. Desserrez les quatre vis sur la lunette arrière avec un tournevis hexagonal de 3 mm ou une clé jusqu'à ce que la lentille avant se détache. 2. Placez le coupe-flux dessus et serrez les quatre vis à l'arrière à 1.5Nm. | <ol style="list-style-type: none"> 1. Afloje los cuatro tornillos del Bisel Posterior con un destornillador o llave de cabeza hexagonal de 3mm, hasta que salga el Bisel Frontal. 2. Coloque el Cono y luego ajuste los cuatro tornillos de la parte posterior a 1,5Nm. |
|---|--|---|

FULL SNOOT

Plein Coupe-Flux / Cono Completo

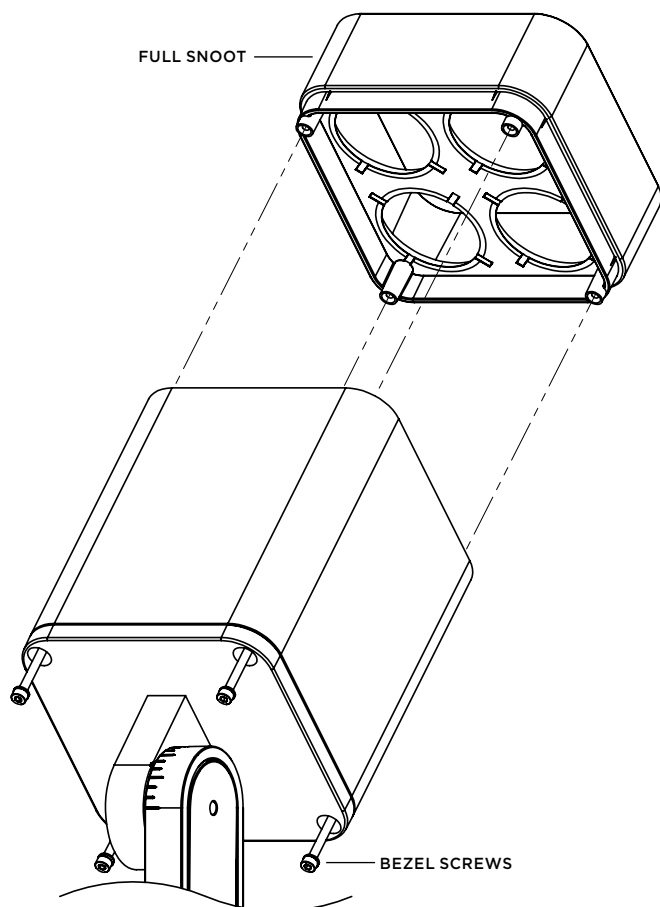
**HALF SNOOT**

Moitié Coupe-Flux / Medio Cono

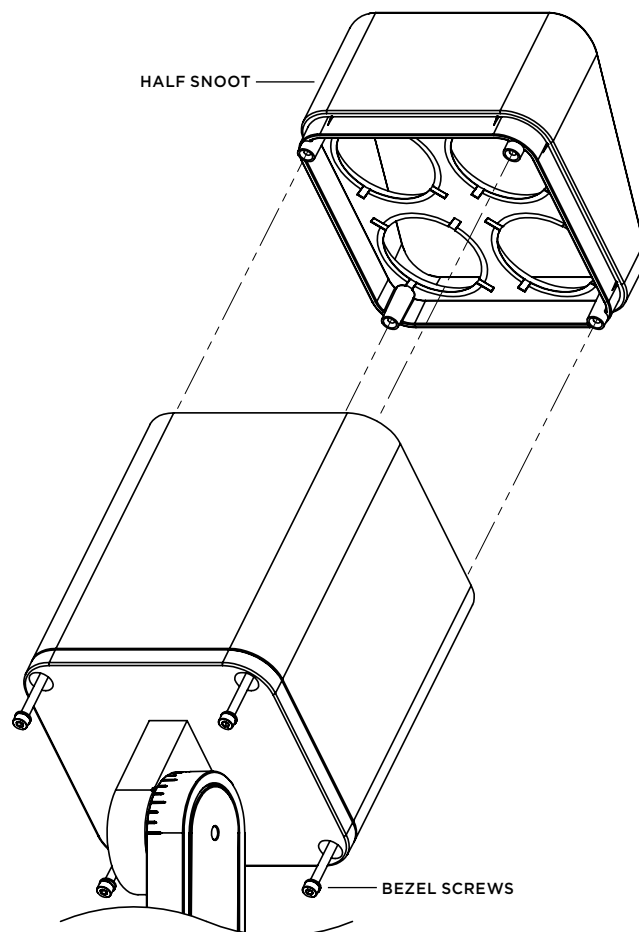
**Ensure power is OFF**

Assurez que la puissance est sur OFF /
Asegúrese de que la alimentación esté apagada /
الغالب (OFF) قاطعاً إلى عذرو ي ف قاطعاً لردصم نأ دكأت

INSTALLATION CONSIDERATIONS

Remarques Concernant L'installation / Consideraciones Respecto a la Instalación

POWER CONSUMPTION Consommation D'énergie / Consumo de Energía

13W / 25W / 38W

OPERATING TEMPERATURE Température de Fonctionnement / Temperatura de Funcionamiento

-40°C to 50°C

OPERATING VOLTAGE Tension de Fonctionnement / Tensión de Funcionamiento

120-277VAC, 50-60Hz

OPERATING AMPERAGE Ampérage de Fonctionnement / Amperaje de Funcionamiento

Veá las características eléctricas en la etiqueta del producto

WEIGHT Poids / Peso

6.5lbs ; (2.95kg)

DIMENSIONS Dimensions / Dimensiones

W 5.2" x H 12.07" x L 5.2" ; (131.98mm x 306.65mm x 131.98mm)

*NOM Only

Refer to electrical rating marked on the luminaire.

*NOM Seulement / *NOM Únicamente

Reportez-vous aux caractéristiques électriques indiquées sur le luminaire. / Consulte la clasificación eléctrica indicada en la luminaria.

- Read and understand the installation instructions before attempting to install or use the fixture.**
Lire et comprendre les instructions d'installation avant de tenter d'installer ou d'utiliser l'appareil. / Lea y comprenda las instrucciones de instalación, antes de intentar instalar o usar la luminaria. / قراءة إرشادات التثبيت وفهمها قبل محاولة تثبيت التركيبات أو استخدامها
- Only use fixtures with voltage for which it is rated. Do not exceed the specified voltage and current input.**
N'utiliser que des appareils avec une tension pour laquelle il est classé. Ne pas dépasser la tension indiquée et la puissance absorbée. / Utilice solamente luminarias con el voltaje adecuado, según la clasificación de la luminaria. No exceda la tensión y la entrada de corriente especificada. / لا تتجاوز الجهود المحدد ودخل التيار
- Do not use fixture if the housing, lens, or power cable are damaged.**
Ne pas utiliser cet appareil si le boîtier, l'objectif ou câble d'alimentation sont endommagés. / No utilice la luminaria si la carcasa, la lente o el cable de alimentación están dañados. / لا تستخدم وحدة التركيب إذا كان الهيكل أو العدسة أو كابل الطاقة تالفاً
- Ensure that main power supply is off before installing or wiring a fixture.**
Assurez-vous que l'alimentation principale est coupée avant l'installation ou le câblage d'un appareil. / Asegúrese de que la fuente de alimentación principal esté apagada, antes de instalar o realizar el cableado de una luminaria. / تأكد من إيقاف تشغيل مصدر الطاقة الرئيسي قبل تثبيت وحدة التركيب أو توصيل الأسلاك بها
- Hazardous live parts shall not be accessible after installation, and it is the installer's responsibility to ensure that the installation/connections are in compliance with national and local electrical codes and regulations.**
Les parties actives dangereuses ne doit pas être accessible après installation, et c'est la responsabilité de l'installateur de s'assurer que l'installation / connexions sont conformes aux codes nationaux et locaux électriques et les règlements. / Luego de la instalación, no se deberá poder acceder a partes que pongan en peligro su vida, y es responsabilidad del instalador asegurarse de que la instalación y las conexiones cumplan con los códigos y reglamentos nacionales y locales sobre conexiones eléctricas. / المتفرض أن الأجزاء الخطرة التي يصلها من المفترض أن الأجزاء الخطرة التي يصلها
التيار المباشر لا يمكن الوصول إليها بعد التثبيت، لذا تقع على عاتق المثبت مسؤولية التأكد من أن عملية التركيب/التوصيلات تتوافق مع القوانين واللوائح الكهربائية الوطنية والمحلية
- The wire connection method shall be determined by local electrical codes and regulations, typically using either wire nuts or screw terminal blocks.**
La méthode de connexion de fil doit être déterminé par les codes électriques locaux et des règlements, typiquement en utilisant soit les serre-fils ou borniers à vis. / El método de cableado deberá estar determinado por los códigos y reglamentos locales sobre conexiones eléctricas, generalmente, usando conectores de torsión o bloques de conexión. / يتم تحديد طريقة توصيل السلك حسب القوانين واللوائح الكهربائية المحلية، وعادة ما تستخدم إما صواميل الأسلاك أو مجموعات توصيل الأطراف اللولبية
- Possibly hazardous optical radiation emitted from this product.**
Peut-être dangereux rayonnement optique émis par ce produit. / Es posible que este producto emita radiación óptica peligrosa. / يشع من هذا المنتج إشعاعات محتملة الخطورة على البصر
- Polycarbonate Chemical Warning: Please contact an EcoSense sales representative for a complete list of chemicals that can cause damage to polycarbonate lenses and silicone gaskets. EcoSense must not be held responsible for damage to, or failure of, fixtures where any of these, or chemicals of similar nature and makeup, are applied intentionally or inadvertently to EcoSense's fixtures.**
Polycarbonate Chimique Avertissement: S'il vous plaît communiquer avec un représentant des ventes pour EcoSense une liste complète des produits chimiques qui peuvent causer des dommages aux verres en polycarbonate et joints en silicone. EcoSense ne doit pas être tenu responsable des dommages ou de l'échec de les appareils où l'une de ces, ou de produits chimiques de même nature, sont appliqués intentionnellement ou par inadvertance aux appareils de EcoSense. / Advertencia sobre químicos y el polycarbonato: Para obtener una lista completa de los productos químicos que pueden dañar las lentes de policarbonato y las juntas de silicona, póngase en contacto con un representante de ventas de EcoSense. EcoSense no se hace responsable por daños o fallas de las luminarias, si cualquiera de estos productos químicos, o productos químicos de naturaleza similar y recubrimientos, se aplica intencionalmente o inadvertentemente a las luminarias EcoSense. / الحصول على قائمة كاملة من المواد الكيميائية التي يمكن أن تسبب أضرارًا EcoSense تحذير مادة البولي كربونات الكيميائية: يرجى الاتصال بمندوب مبيعات EcoSense للمسؤولية عن أي تلف أو عطل في التركيبات عند استخدام أي من هذه المواد، أو المواد الكيميائية ذات الطبيعة المشابهة سواء كان ذلك عن عمد أو عن غير عمد مع تركيبات EcoSense للعدسات المصنوعة من البولي كربونات ووشيات السيليكون. لا تتحمل الحصول على معلومات كاملة عن خصائص الترسب الأضيء EcoSense بيان الترسب الأضيء: يرجى الاتصال بمندوب مصنع
- Earth leakage Statement: Please contact an EcoSense factory representative for full information on the earth leakage properties of fixtures when installed according to all local electrical codes and proper installation techniques.**
Déclaration de fuite à la terre: S'il vous plaît contacter un représentant de l'usine EcoSense pour obtenir des informations complètes sur les propriétés fuite à la terre d'appareils EcoSpec lorsqu'il est installé conformément à tous les codes électriques locaux et les techniques d'installation appropriées. / Declaración sobre filtraciones a tierra: Cuando realice la instalación de acuerdo con todos los códigos locales y las técnicas de instalación adecuadas, póngase en contacto con un representante de fábrica de EcoSense para obtener información completa sobre las propiedades en relación con filtraciones a tierra de las luminarias. / للحصول على معلومات كاملة عن خصائص الترسب الأضيء EcoSense بيان الترسب الأضيء: يرجى الاتصال بمندوب مبيعات EcoSense Lighting بخصوص الترسب الأضيء: يرجى الاتصال بمندوب مبيعات EcoSense Lighting. / لكل منتج من منتجات الترسب الأضيء
- EcoSense Inrush Current Statement: Please contact an EcoSense Lighting sales representative for a complete list of Inrush Current Peak (A) at specific product Voltage, and Inrush Current Duration/Width (ms), for each EcoSense product.**
S'il vous plaît contacter un représentant commercial d'éclairage EcoSense pour obtenir une liste complète de Courant d'appel crête Courant d'appel (A) , et Courant d'appel Durée / Largeur (ms), pour chaque produit EcoSense. / Declaración de EcoSense sobre la corriente de inserción (inrush current): Para obtener una lista completa del Pico de Corriente de Inserción (A) al Voltaje de un producto específico y la Duración/Ancho de la Corriente de Inserción (milisegundos), para cada producto EcoSense, Póngase en contacto con un representante de ventas de EcoSense Lighting. / للحصول على قائمة كاملة عن ذروة التيار المتدفق (أمبير) عند جهد معين للمنتج، ومدة عرض التيار المتدفق (ميلي) EcoSense Inrush Current Statement: بيان
EcoSense Inrush Current Statement: بيان
- The external flexible cable of this luminaire cannot be replaced; if the cord is damaged, the luminaire shall be destroyed.**
Le câble flexible externe de ce luminaire ne peut pas être remplacé; si le câble est endommagé, le luminaire doit être détruit. / No se puede reemplazar el cable flexible externo de esta luminaria; si el cable está dañado, la luminaria debe ser destruida. / لا يجب استبدال مصدر الضوء الموجود في وحدة الإنارة إلا من قبل الشركة المصنعة أو وكيل خدماتها أو شخص مؤهل فقط
- The light source contained in this luminaire shall only be replaced by the manufacturer or his service agent or a similar qualified person.**
La source de lumière contenue dans ce luminaire doit être remplacée par le fabricant, un fournisseur de services ou une personne qualifiée pour des situations similaires. / La fuente de iluminación dentro de esta luminaria deberá ser reemplazada solo por el fabricante o por su agente de reparación, o por una persona igualmente cualificada. / Para Servicio: Polaris Controls México, Ave. Insurgentes Sur 3493, Edificio 7 Departamento 104, Col. Villa Olímpica, Tlalpan, CP 14020, Mexico, D.F., P: +52.55.2976.0466 / مصدر الضوء الموجود في وحدة الإنارة هذه يجب استبداله فقط من قبل الشركة المصنعة أو وكيل خدماتها أو شخص مؤهل يحمل نفس الخبرة الفنية

This equipment has been tested and found to comply with the limits for a Class B digital device, pursuant to part 15 of the FCC Rules. These limits are designed to provide reasonable protection against harmful interference in a residential installation.

تم تصميم هذه المواصفات لتوفير حماية معقولة ضد التداخل الضار في المنشآت السكنية. FCC طبقاً للجزء 15 من قواعد B، تم اختبار هذا الجهاز حيث وُجد أنه يتوافق مع ضوابط الأجهزة الرقمية من الفئة

This equipment generates, uses and can radiate radio frequency energy and, if not installed and used in accordance with the instructions, may cause harmful interference to radio communications. However, there is no guarantee that interference will not occur in a particular installation.

هذا الجهاز يُولِّد، ويستخدم، ويمكن أن يشع طاقة أمواج راديوية، وإذا لم يتم تركيبه واستخدامه وفقاً للتعليمات، فقد يتسبب ذلك في تشويش ضار على الاتصالات اللاسلكية. ومع ذلك، ليس هناك ما يضمن عدم حدوث تداخل في حالة تركيبه بطريقة معينة

If this equipment does cause harmful interference to radio or television reception, which can be determined by turning the equipment off and on, the user is encouraged to try to

إذا تسبب هذا الجهاز في تشويش ضار على استقبال الراديو أو التلفزيون والذي يمكن تحديده من خلال إيقاف تشغيل الجهاز وإعادة تشغيله. في هذه الحالة، ننصح المستخدم بمحاولة تصحيح التداخل من خلال /

واحد أو أكثر من الإجراءات التالية:

- **Reorient or relocate the receiving antenna.** / إعادة توجيه أو نقل هوائي الاستقبال.
- **Increase the separation between the equipment and receiver.** / زيادة المسافة الفاصلة بين الجهاز وجهاز الاستقبال.
- **Connect the equipment into an outlet on a circuit different from that to which the receiver is connected.** / قم بتوصيل الجهاز بمصدر تيار كهربائي ذو دارة كهربائية مختلفة (منفذ كهربائي آخر) عن ذلك التي يتصل بها جهاز الاستقبال.
- **Consult the dealer or experienced radio/TV technician for help.** / استشر الوكيل أو فني راديو/ تلفزيون من ذوي الخبرة للحصول على المساعدة.

Modifications: / التعديلات:

Changes or modifications not expressly approved by the party responsible for compliance could void the user's authority to operate the equipment. / قد تؤدي التغييرات أو التعديلات التي لم تتم الموافقة /

عليها صراحةً من قبل الطرف المسؤول عن الامتثال، إلى إبطال صلاحية المستخدم بتشغيل الجهاز.